

UCHITO

取扱説明書

## Portable espresso maker & Mug cup

ポータブルエスプレッソメーカー  
& マグカップ  
XUCAE12

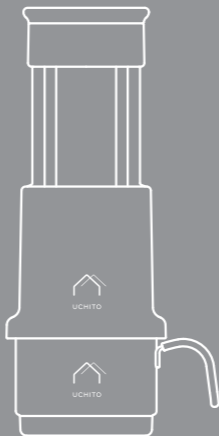

- 本書の諸事項を守らないで万一事故が発生した場合は、使用者の責任となります。
- 別途付属の取扱説明書、注意書きがある場合は、そちらも必ずお読みいただき、大切に保管してください。

## 安全上のご注意 - 1

このたびは、UCHITO ポータブルエスプレッソメーカー & マグカップをお買い上げ頂き、誠にありがとうございます。

この製品は家庭用です。飲み物以外に使用しないでください。ご使用になる前に、この取扱説明書を最後までお読みになり、正しくご使用ください。

表示内容を見逃して誤った使い方をした時に生じる危害や損害の程度を、次の表示で区分し、説明しています。



この表示の欄は、「死亡または重傷などを負う可能性が想定される」内容です。



この表示の欄は、「傷害を負う可能性または、物的損害が発生する可能性が想定される」内容です。

お守り頂く内容の種類を、次のマークで区分し、説明しています。(下記はマークの一例です。)



**禁止**

このマークは、  
してはいけない  
「禁止」内容です。



**強制**

このマークは、  
必ず実行していただく  
「強制」の内容です。

### 警告



湿度の高いところ、温度や気圧が低いところ、火気があるところ、直射日光があたるところで使用・保管しないでください。

故障や変形の原因になります。

---

子供だけで使わせたり、幼児の手の届くところでは使用しないでください。

けが・やけどの原因になります。

---

本体のすき間にピンや針金などの金属物等、異物を入れしないでください。

けがの原因になります。

---

本製品に強い衝撃を与えないでください。本製品を踏んだり投げたり落としたりしないでください。

故障・破損の原因になります。

---

本書に書かれている以外の分解はしないでください。また、修理技術者以外の方は修理しないでください。

けがの原因になります。修理は販売店またはお客様相談室（最終ページ）にご相談ください。

---



使用する前に毎回、本体に変形や亀裂、破損、劣化がないことを確認してください。

確認しないと、熱湯による事故の原因になります。

### 注意



変形や破損のあるときは、使用しないでください。  
やけどの原因になります。

---

お手入れのときは住宅用洗剤・シンナー・ベンジン・  
アルコール・磨き粉などを使用しないでください。  
食器洗い機、食器乾燥機なども使用しないでください。

---

テーブルの端などに置かないでください。  
落下して故障やケガをする原因になります。

---

本製品を冷凍庫・冷蔵庫に入れしないでください。  
故障の原因になります。

---

エスプレッソ抽出以外に使用しないでください。  
炭酸飲料、スープなど塩分を含んだ飲み物などに使用すると、  
故障の原因になります。

---

電子レンジでの加熱はしないでください。

---

業務用として使用しないでください。

家庭用として設計されているため、業務用としては使用しない。  
他の目的や用途・場所などで使用しないでください。

---

熱湯が入っているときに、本製品を投げたり、振り回し  
たり、注ぐとき以外にはさかさまにしないでください。  
傾けたまま、顔を近づけて開けたりしないでください。  
故障やけがをする原因になります。

---

液体が入っている状態で持ち運ばないでください。  
やけどや物的損害の原因になります。

---

付属のマグカップ以外使用しないでください。  
やけどやけがの原因になります。

### 注意



**使用後は十分お手入れしてください。**

お手入れしておかないと衛生的に健康に悪影響を及ぼす原因になります。

**十分に冷ましてからお手入れしてください。**

使用後の本体やカプセルは非常に熱くなっているため、やけどやけがの原因になります。

**連続で使用される場合は、本体を軽く水またはぬるま湯で洗い使用してください。**

パウダーコンテナにコーヒー粉がつまり、抽出不良の原因になります。

**永くご使用いただくために、  
必ずお守りください。**

- ご使用後は水やぬるま湯で薄めた食器用洗剤できれいに洗ってください。
- 長期間ご使用にならないときは、きれいに洗って汚れを落とし、十分乾燥させ、高温多湿の場所をさけて保管してください。

# 各部の名称

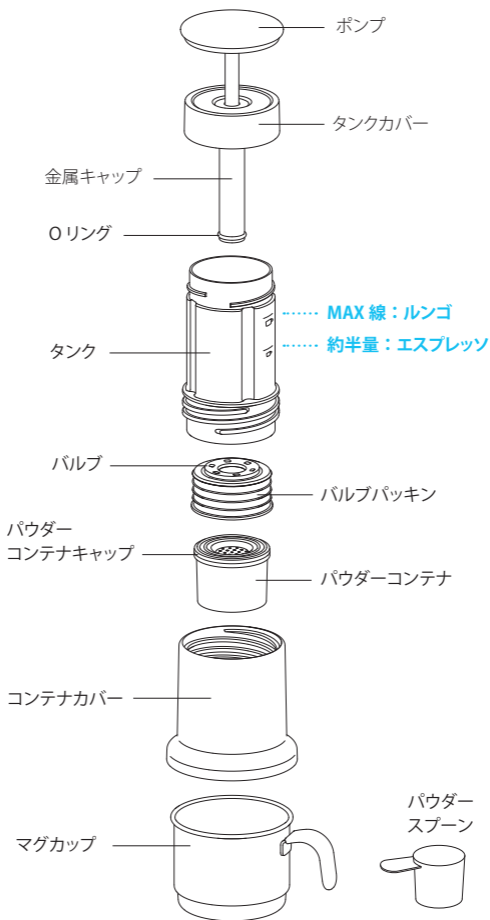

# 使い方 - 1

市販のレギュラーコーヒーまたはエスプレッソ用のコーヒー粉をご使用ください。使用するコーヒーの種類によって味や風味は異なります。  
※インスタントコーヒーではご使用できません。

- 1** パウダースプーンにコーヒー粉を入れ、パウダーコンテナにコーヒー粉を注ぎます。スプーンの底でパウダーをしっかりと押し込み、平らにしてください。



注意

●粉末の量はパウダースプーンのすり切り1杯分をご使用ください。量が変わると、パウダーコンテナが密閉されず、うまく抽出できない場合があります。

- 2** パウダーコンテナキャップをパウダーコンテナに取り付けます。



- 3** パウダーコンテナをコンテナカバーに置きます。



注意

●パウダーコンテナキャップが上にくるように置いてください。

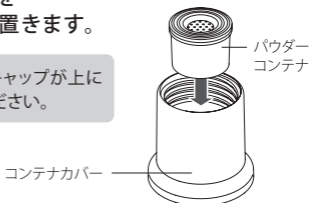

## 使い方 - 2

- 4** タンクをコンテナカバーに取り付け、時計回りに回して、しっかりと密閉されるまでよく締めます。

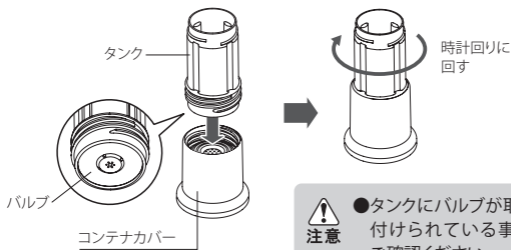

- 5** タンクに90℃以上のお湯を注ぎます。湯量によって、エスプレッソ、ルンゴをお楽しみいただけます。

※ルンゴとは、通常の約2倍のお湯で抽出したエスプレッソです。



**注意** ●お湯を注ぐ際、やけどに注意してください。

ミルクやチョコレートシロップを加えることで、  
カフェラテやカフェモカなど、  
アレンジメニューもお楽しみいただけます。





## 使い方 - 3

- 6** タンクカバーをタンクにかぶせ、時計回りに回し、しっかりと密閉されるまでよく締めます。

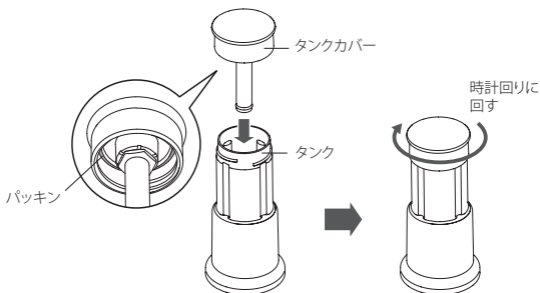

注意

- タンクが倒れないよう、タンクを支えながら、タンクカバーを締めてください。湯がこぼれ、やけどの恐れがあります。
- タンクカバーの裏側に、パッキンが取り付けられていることを確認してください。

- 7** 本体をマグカップに乗せます。

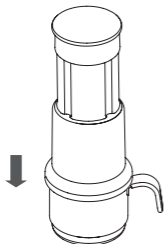

注意

- マグカップとコンテナカバーがグラつかず、はまっている事を確認してください。
- 抽出の際には必ず付属のマグカップをご使用ください。他のカップを使用しますと、カップが本体から外れなくなったり、内容物がこぼれてやけどの恐れがあります。

## 使い方 - 4

**8** ポンプを、左または右に回すと、ロックが外れ、ポンプが上がります。次に手で真上から真下に押しします。

1回につき1～3秒程度押してください。

押す際に抵抗がなくなり、コーヒーが出なくなると、抽出完了です。

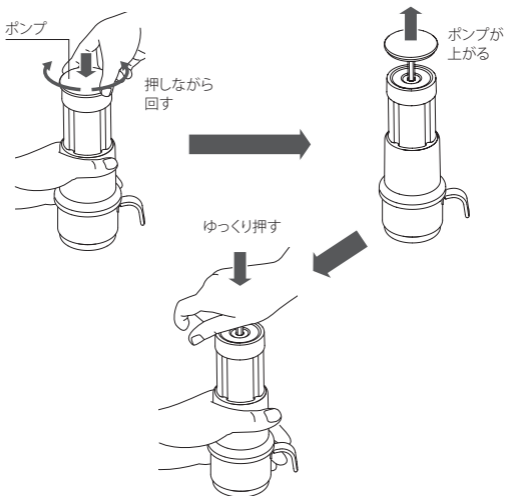

注意

- 抽出する際、コンテナカバーに手を添え、本体が倒れないように注意してください。内容物がこぼれたり、やけどの恐れがあります。
- 抽出の途中で、マグカップから本体を外さないでください。やけどの恐れがあります。
- ポンプがかたい場合は、無理に押そうとせず、ポンプが元の位置まで上がるのを待ってから、ゆっくり押してください。無理に押すとタンクが外れ、やけどやけがをしたり、故障の原因になります。

## 使い方 -5

- 9** 抽出が終了したら、ポンプを最後まで押し、抑えたまま左または右に回してロックしてください。マグカップから本体をゆっくり真上に上げて外してください。

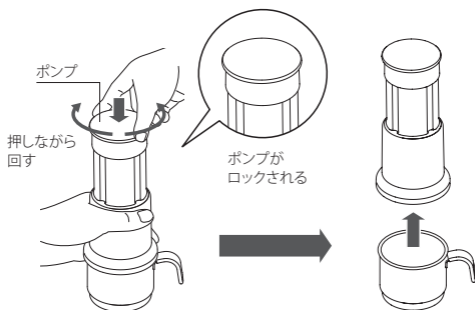

注意

- コンテナカバーをマグカップから外す際に、コンテナカバーから残ったエスプレッソが出てくる場合があります。外した後、コンテナカバーをマグカップの縁で2、3回軽くたたき、しずくが垂れていない事を確認してください。
- 抽出後も残ったエスプレッソが漏れる可能性がありますので、身の回りの品を汚さないよう、ご注意ください。



注意

- フィルターふたは目詰まりしないようにきれいに洗ってください。
- シンナー、ベンジン、たわし、磨き粉、クレンザー、塩素系漂白剤などは使用しないでください。
- 本製品は煮沸しないでください。
- 食器用洗浄機、食器用乾燥機は使用しないでください。
- 本製品を水中に放置しないでください。
- 細かい部品やパッキンの紛失にご注意ください。

# お手入れの仕方 - 1

- 1 ポンプ部分を外します。  
タンクを支え、タンクカバーを反時計回りに回すと、ポンプ部分が外れます。

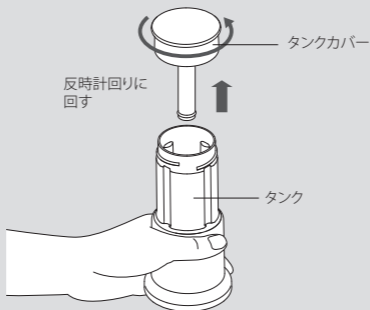

- 2 タンクを外します。  
コンテナカバーを支え、タンクを反時計回りに回すと、タンクが外れます。

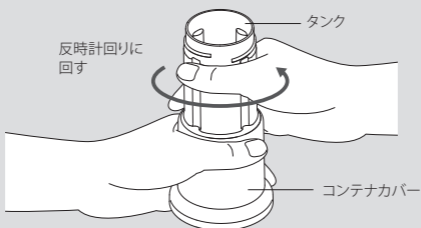

注意

●使用後は本体が熱くなっています。時間を置くか、一度流水で流すなど、冷ましてからお手入れしてください。

## お手入れの仕方 - 2

- 3** コンテナカバーからパウダーコンテナを取り出します。  
パウダーコンテナのキャップを外して、  
中のコーヒー粉を捨てます。

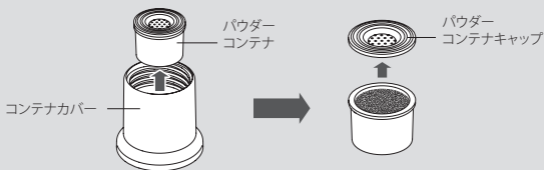

※ご使用によりコンテナカバー内部がコーヒーにより色移りします。



- 本体が冷めていても、コーヒー粉に熱が残っている場合があります。パウダーコンテナを取り出す前に、流水で流すなど、冷ましてからお手入れしてください。

- 4** タンクからバルブを外します。  
タンクを支えながら、タンクの上から箸の裏側など、  
棒状の硬いもので、タンクの底の中央部分を  
ゆっくり押しすとバルブが外れます。

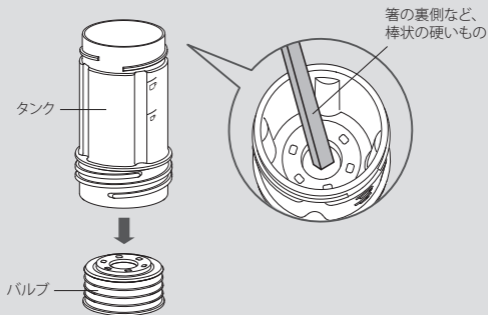

## お手入れの仕方 - 3

- 5** バルブのパッキンを外します。パッキン上部をゆっくり広げながら下にずらすと外れます。

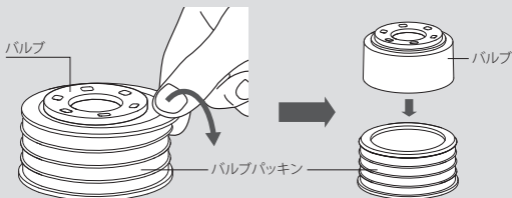

- 6** 各パーツを台所用中性洗剤を付けたスポンジで洗ってください。



- 洗剤が残らないよう、流水で丁寧に洗い流してください。
- 洗浄後は風通しの良い場所でしっかり乾かしてください。
- 乾燥後もポンプの金属キャップ内部に水が残っている場合があります。保管する際は、組み立てる前に一度ポンプを押し、中に水が残っていないのを確認してください。

- 7** マグカップは十分に洗って、乾燥させてから保管してください。

- 長期間で使用にならないときは、必ず完全に乾いてから箱へ入れて湿気のないところへ保管してください。十分にお手入れをして乾燥させないと、サビやカビが発生します。
- お手入れは、ぬるま湯で薄めた食器用中性洗剤をブラシやスポンジにつけて洗い、よくすすいでください。
- シンナー・ベンジン・金属たわし・磨き粉・クレンザー・塩素系漂白剤は使用しないでください。
- 本製品は煮沸しないでください。

## お手入れ後のバルブの取り付け方

- 1 バルブの中心に凹みがある方を上にし、パッキンを下からかぶらせるように取り付けます。

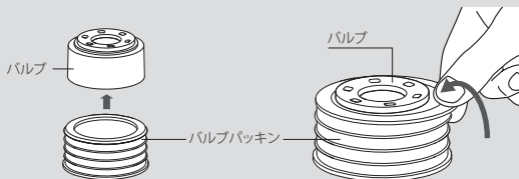

- 2 バルブの中心に凹みがある方からタンク内部にしっかりと押し込んでください。

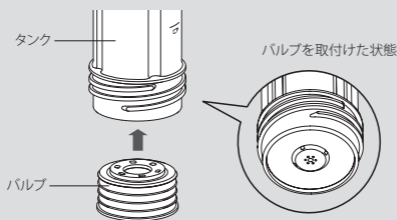

## 保管の仕方

- 十分に洗って、乾燥させてから保管してください。
- 長期間ご使用にならないときは、必ず完全に乾いてから箱へ入れて湿気のないところへ保管してください。十分にお手入れをして乾燥させないと、サビやカビが発生します。
- 湿度の高いところ、温度や気圧の低いところ、火気のあるところ、直射日光が当たるところで使用・保管はしないでください。故障や変形の原因になります。

## 製品仕様

品名	ポータブルエスプレッソメーカー&マグカップ	
型式	XUCAE12	
品番	680082	
サイズ	ポータブルエスプレッソメーカー W75×D75×H165 マグカップ W72×D103×H51	
容量	コーヒーカップ容量：180ml / タンクMAX線：80ml	
耐熱温度	ハンドル部分	ポリプロピレン 110℃
	ハンドル部分・本体部分	ポリアセタール 120℃
	本体部分	コポリエステル樹脂 100℃
		ナイロン66(50%GF) 200℃
	パッキン・カップトッテ部分	シリコーンゴム 200℃
素材	ハンドル部分	ステンレス鋼 ポリプロピレン ポリアセタール
	本体部分	コポリエステル樹脂 ポリアセタール ステンレス鋼 ナイロン66(GF50%)
	コーヒーカップ	ステンレス鋼 シリコーンゴム
	計量スプーン	ポリプロピレン



# 修理・サービスを依頼する前に - 1



修理技術者以外の方は分解したり修理をしないでください。  
警告 「故障かな？」と思ったときには次の点をお調べください。

## 症状：コーヒーがでない

主な原因	処置
湯がタンクに入っていない。	湯をタンクに入れる。
タンクカバーやパウダーコンテナキャップ、バルブにパッキンが取り付けられていない。	各部のパッキン、パウダーコンテナを取り付ける。
ポンプを十分にプッシュできていない。	ポンプを 1 プッシュにつき、1～3 秒程度で、最後まで十分にプッシュする。
パウダーコンテナ、コーヒー粉が入っていない。	パウダーコンテナ、コーヒー粉を入れる。

## 症状：抽出する時、ポンプやタンクなどの隙間から湯が漏れる。

主な原因	処置
タンクに入れた湯が多すぎる。	湯の量を調節する。
コンテナカバー、タンク、タンクカバーが密閉されていない。	タンクカバーを外さずに、カップを支えながら、コンテナカバー、タンク、タンクカバーを時計回りに回して密閉させる。

## 修理・サービスを依頼する前に -2

### 症状：コーヒーが水っぽい

#### 主な原因

#### 処置

コーヒー粉の量が多すぎる。

コーヒー粉の量を付属スプーン  
擦切り1杯分にする。

### 症状：抽出する時、湯や水が出てきたり、コーヒー粉が出てきたりする。

#### 主な原因

#### 処置

コンテナカバー、タンク、タンク  
カバーが密閉されていない。

タンクカバーを外さずに、カップ  
を支えながら、コンテナカバー、  
タンク、タンクカバーを時計回り  
に回して密閉させる。

### 症状：エスプレッソの泡がたたない

#### 主な原因

#### 処置

コンテナカバー、タンク、タンク  
カバーが密閉されていない。

タンクカバーを外さずに、カップ  
を支えながら、コンテナカバー、  
タンク、タンクカバーを時計回り  
に回して密閉させる。

### 症状：ポンプが固い

#### 主な原因

#### 処置

内部の圧力が上がりすぎている。

無理に押そうとせず、ポンプが元  
の位置まで上がるのを待ってから、  
ゆっくり押す。

# 保障について

## 保証内容

- 取扱説明書に記載された通り、正常は使用法において発生した不都合につきましてはお買い上げ後、1年間は無償で修理致します。ただし、次に掲げる内容等により、商品に不都合が発生した場合の修理・交換につきましては実費をいただきます。
- ①消耗部品（使用する度に、損耗、劣化する樹脂製品・パッキン等）・付属品は保証の対象外とします。
- ②移動、取り扱い不注意により、落下、打ち付け等によつての損傷、故障。
- ③取り扱い注意事項を守らなかった為に起因する損傷、故障。
- ④お客様の勝手な修理、改造による損傷、故障。
- ⑤天災や火災等による損傷、故障。
- ⑥その他、異常と思われる使用方法等によつて起こる損傷、故障。
- ◎この保証は日本国内のみ有効です。  
This warranty is valid only in Japan

## 注意事項

- 必ず商品お買い上げ販売店から、お買い上げ日、販売店名の記入を頂くか、レシート等、ご購入を証明できるものと一緒に保管してください。ご購入を証明できるものが無い場合、保証対象外とさせていただきます。
- 保証期間が過ぎている場合、ご希望により有料にて修理させていただきます。ただし、弊社が修理不可能と判断した商品は、修理をお断りさせて頂く場合がありますのでご了承ください。
- 修理部品の保有期限は、製造終了後約5年とさせて頂いております。
- 保有期限の過ぎた商品は、保証期間内であっても修理をお断りさせて頂く場合がありますのでご了承ください。
- ◎ご不明な点がございましたら、弊社【お客様相談室】までご相談ください。

うち、時々そと

# UCHITO

UCHITO ポータブルエスプレッソメーカー & マグカップを  
お買い上げいただき、誠にありがとうございました。

私たちは最高の品質の製品をお届けすることに努めております。  
いつまでも楽しく、UCHITO ポータブルエスプレッソメーカー  
& マグカップをご愛用くださいませ。

お客様相談室

## 株式会社ワンダーシェフ

〒561-0825 大阪府豊中市二葉町1丁目19-19  
ホームページ：<https://www.wonderchef.jp/>  
Eメール：[web@wonderchef.jp](mailto:web@wonderchef.jp)

電話 06(6334)4349

FAX 06(6334)4343

受付時間／午前 9:00～正午 12:00

午後 1:00～午後 5:00

(土、日、祝祭日、年末年始、盆休みを除く)

アフターフォローは日本国内に限ります。



この取扱説明書は 2024 年 9 月現在のものです。品質向上の為、  
商品仕様を予告なく変更する場合がありますので、ご了承ください。